

安全鑰匙選擇開關

A22TK

附直接開路動作機構的鑰匙形選擇開關

- 維護時能讓您安心的裝置啟動用選擇開關
- 利用30種專用鑰匙輕鬆抑制無效化。
- 使電磁鎖安全門開關D4JL型的鎖定鑰匙與滑動鑰匙模組D4SL-NSK10-LK□型之鎖出鑰匙與鑰匙形狀共通。
組合後可實現安全化。
(請指定相同的鑰匙種類)
- 與緊急停止用按鈕開關A22E型的開關部共通。
(僅限非照光用)



有關規格認證對象機種等最新資訊，請參閱本公司網站 (<http://www.omron.com.tw>) 的「規格認證」。

⚠ 請參閱第 12 頁的「正確使用須知」。

特長

若為安全鑰匙選擇開關A22TK型，由於電磁鎖安全門開關與鑰匙共通，可防止忘記拔出鑰匙。提供維護時安心的作業環境。

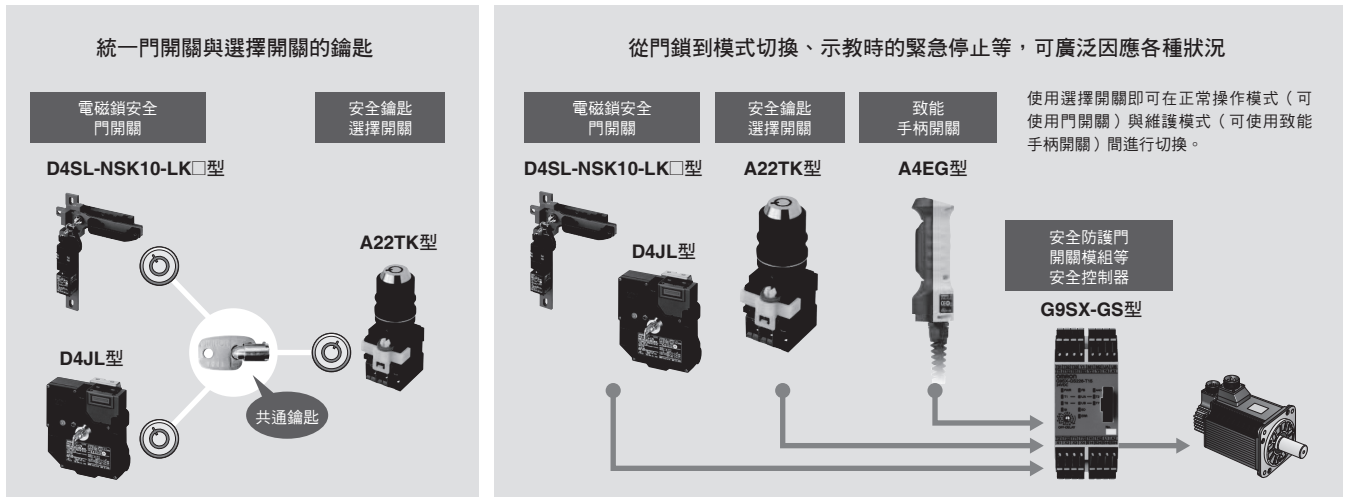

※統一鑰匙時，請指定相同的鑰匙種類。

From

雖然已確保安全，但可能在運用面發生人員疏失。

電磁鎖安全門開關

若只有門鑰匙，可能因鎖定鑰匙忘記拔出等，造成第三者鎖上門後，不僅作業員被關在柵內，而且機械也可能運作。

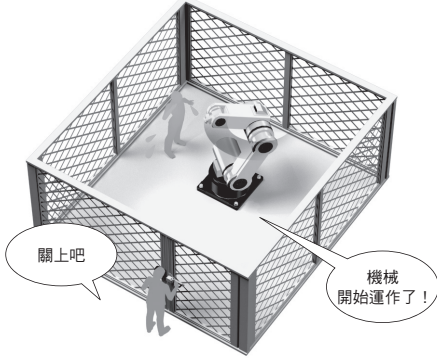

設定的風險

忘記拔出鑰匙 被關在裏面 機械運作

電磁鎖安全門開關 + 鑰匙選擇開關 (A22K型)

切換成維護模式後，安全等級將提高。

但是，鑰匙並非共通，需要2種類，因此可能因忘記拔出鎖定鑰匙等，造成作業員被關在裏面。

鑰匙並非共通

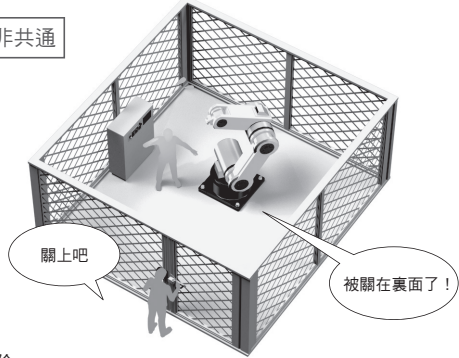

設定的風險

忘記拔出鑰匙 被關在裏面

To

以共通鑰匙用於「開關門」及「裝置起動」，降低使用者的失誤。

電磁鎖安全門開關 + 安全鑰匙選擇開關 (A22TK型)

由於以共通的一把鑰匙切換門和機械部的雙重鎖，因此不容易發生忘記拔出等情形。此外，由於維護中無法拔出鑰匙，亦可防止遺失，大幅降低被關在裏面的風險。

鑰匙共通

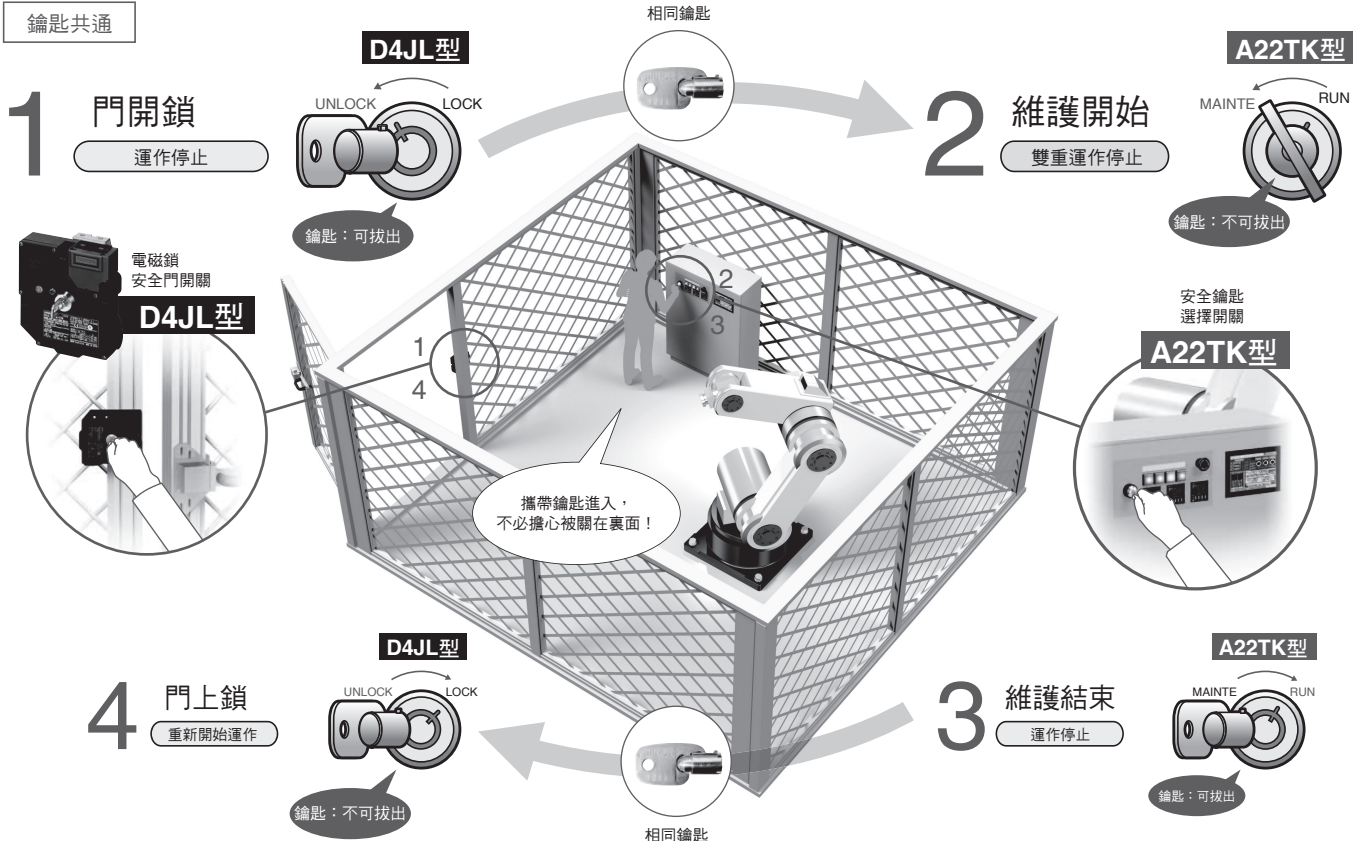

此外

於維護時使用 致能手柄開關 後，安全雷射掃描器 或 安全踏墊 進行作業員的存在檢測，即可防止關閉時機械錯誤動作，更進一步提高安全等級。

型號構成

■ 型號組成說明（可組合搭配訂購的型號）

以套組方式提供操作部及開關部。有關組合的詳細資訊，請參閱種類（第5頁）。

僅操作部的型號，不含組合型號中的「②接點構成」。

例：若為A22TK-2LL-12-K01型，則操作部的型號為A22TK-2LL-K01型。

訂購時，關於無型號者，請洽本公司。

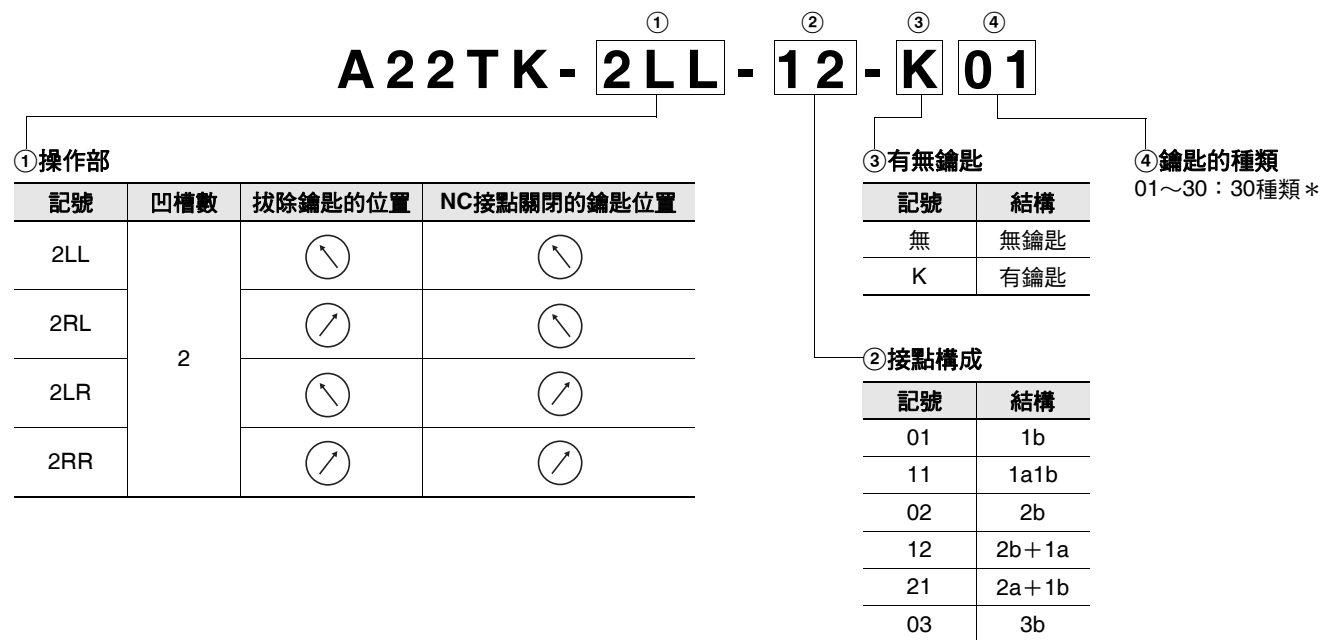

* 鑰匙可製作30個種類。請從01開始依序指定。
有關交期、價格請另行洽詢。

附防止鑰匙拔出功能型

A22TK - □ - □ - □ 01 - SJ

① ② ③

① 操作部

記號	凹槽數	拔除鑰匙的位置	NC接點關閉的鑰匙位置
2LL	2		
2RL			
2LR			
2RR			

② 接點構成

記號	結構
01	1b
11	1a1b
02	2b
12	2b+1a
21	2a+1b
03	3b

③ 有無鑰匙

記號	結構
無	無鑰匙
K	有鑰匙

防止鑰匙拔出功能（A22TK-2RL-□型時）

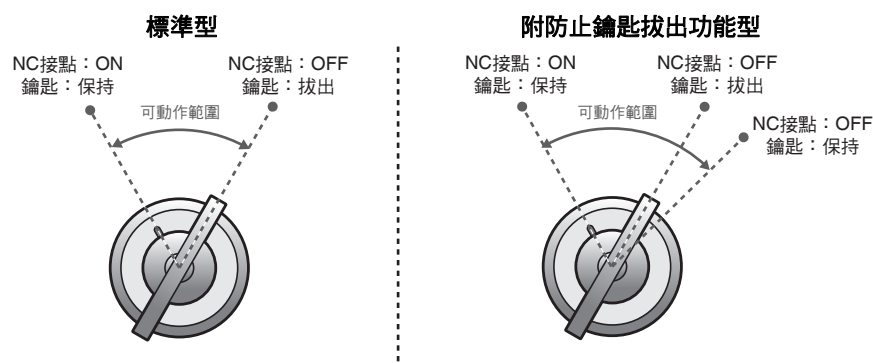

A22TK

接點構成

■A22TK-2□L型

鑰匙的位置	1b	1a1b	2b	2b+1a	2a+1b	3b

■A22TK-2□R型

鑰匙的位置	1b	1a1b	2b	2b+1a	2a+1b	3b

操作角度

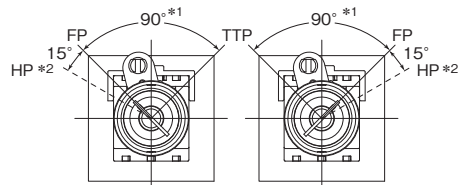

A22TK-2L□型 A22TK-2R□型
A22TK-2L□-SJ型 A22TK-2R□-SJ型

FP : 鑰匙插拔位置
TTP : 鑰匙的動作限度位置
HP : 鑰匙保持位置 (防止拔出) *2

*1. 將鑰匙固定在FP⇔TTP間的任意位置時，接點不會如上表所示。
為了確實切換接點，確保直接開路動作特性，請務必確實移動至FP (HP) 或TTP的位置再使用。
*2. 僅限附防止鑰匙拔出功能的型號 (A22TK-□-SJ型)

種類

●本體









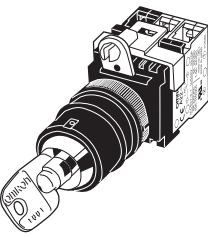
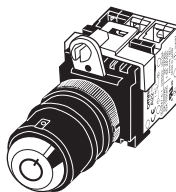

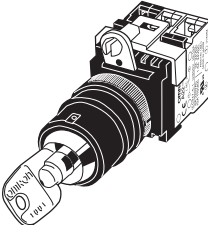



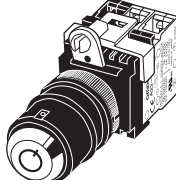

可組合搭配訂購的型號.....以套組方式提供操作部及開關部。僅操作部的型號請另行洽詢。

僅操作部的型號，不含組合型號中的「②接點構成」。

例：若為A22TK-2LL-12-K01型，則操作部的型號為A22TK-2LL-K01型。

訂購時，關於無型號者，請洽本公司。

外觀	拔除鑰匙的位置	NC接點關閉的鑰匙位置	接點構成	有無鑰匙	型號
	↙	↙	1b	有	A22TK-2LL-01-K01
			1a1b		A22TK-2LL-11-K01
			2b		A22TK-2LL-02-K01
			2b+1a		A22TK-2LL-12-K01
			2a+1b		A22TK-2LL-21-K01
	↗	↙	3b		A22TK-2LL-03-K01
			1a1b		A22TK-2RL-11-K01
			2b		A22TK-2RL-02-K01
			2b+1a		A22TK-2RL-12-K01
			2a+1b		A22TK-2RL-21-K01
	↙	↗	3b		A22TK-2RL-03-K01
			1a1b		A22TK-2LR-11-K01
			2b		A22TK-2LR-02-K01
			2b+1a		A22TK-2LR-12-K01
			2a+1b		A22TK-2LR-21-K01
	↗	↗	3b	無	A22TK-2LR-03-K01
			1b		A22TK-2RR-01-K01
			1a1b		A22TK-2RR-11-K01
			2b		A22TK-2RR-02-K01
			2b+1a		A22TK-2RR-12-K01
	↙	↙	2a+1b		A22TK-2RR-21-K01
			3b		A22TK-2RR-03-K01
			1a1b		A22TK-2LL-11-01
			2b		A22TK-2LL-02-01
			2b+1a		A22TK-2LL-12-01
	↗	↙	2a+1b		A22TK-2LL-21-01
			3b		A22TK-2LL-03-01
			1a1b		A22TK-2RL-11-01
			2b		A22TK-2RL-02-01
			2b+1a		A22TK-2RL-12-01
↙	↗	2a+1b	A22TK-2RL-21-01		
		3b	A22TK-2RL-03-01		
		1a1b	A22TK-2LR-11-01		
		2b	A22TK-2LR-02-01		
		2b+1a	A22TK-2LR-12-01		
↗	↗	2a+1b	A22TK-2LR-21-01		
		3b	A22TK-2LR-03-01		
		1a1b	A22TK-2RR-11-01		
		2b	A22TK-2RR-02-01		
		2b+1a	A22TK-2RR-12-01		
↙	↗	2a+1b	A22TK-2RR-21-01		
		3b	A22TK-2RR-03-01		

外觀	拔除鑰匙的位置	NC接點關閉的鑰匙位置	接點構成	有無鑰匙	型號
			1b	有	A22TK-2LL-01-K01-SJ
			1a1b		A22TK-2LL-11-K01-SJ
			2b		A22TK-2LL-02-K01-SJ
			1a2b		A22TK-2LL-12-K01-SJ
			2a1b		A22TK-2LL-21-K01-SJ
			3b		A22TK-2LL-03-K01-SJ
			1b		A22TK-2RL-01-K01-SJ
			1a1b		A22TK-2RL-11-K01-SJ
			2b		A22TK-2RL-02-K01-SJ
			1a2b		A22TK-2RL-12-K01-SJ
			2a1b		A22TK-2RL-21-K01-SJ
			3b		A22TK-2RL-03-K01-SJ
			1b		A22TK-2LR-01-K01-SJ
			1a1b		A22TK-2LR-11-K01-SJ
			2b		A22TK-2LR-02-K01-SJ
			1a2b		A22TK-2LR-12-K01-SJ
			2a1b		A22TK-2LR-21-K01-SJ
			3b		A22TK-2LR-03-K01-SJ
			1b		A22TK-2RR-01-K01-SJ
			1a1b		A22TK-2RR-11-K01-SJ
2b			A22TK-2RR-02-K01-SJ		
1a2b			A22TK-2RR-12-K01-SJ		
2a1b			A22TK-2RR-21-K01-SJ		
3b			A22TK-2RR-03-K01-SJ		
			1b	無	A22TK-2LL-01-01-SJ
			1a1b		A22TK-2LL-11-01-SJ
			2b		A22TK-2LL-02-01-SJ
			1a2b		A22TK-2LL-12-01-SJ
			2a1b		A22TK-2LL-21-01-SJ
			3b		A22TK-2LL-03-01-SJ
			1b		A22TK-2RL-01-01-SJ
			1a1b		A22TK-2RL-11-01-SJ
			2b		A22TK-2RL-02-01-SJ
			1a2b		A22TK-2RL-12-01-SJ
			2a1b		A22TK-2RL-21-01-SJ
			3b		A22TK-2RL-03-01-SJ
			1b		A22TK-2LR-01-01-SJ
			1a1b		A22TK-2LR-11-01-SJ
			2b		A22TK-2LR-02-01-SJ
			1a2b		A22TK-2LR-12-01-SJ
			2a1b		A22TK-2LR-21-01-SJ
			3b		A22TK-2LR-03-01-SJ
			1b		A22TK-2RR-01-01-SJ
			1a1b		A22TK-2RR-11-01-SJ
2b			A22TK-2RR-02-01-SJ		
1a2b			A22TK-2RR-12-01-SJ		
2a1b			A22TK-2RR-21-01-SJ		
3b			A22TK-2RR-03-01-SJ		

●選購品

種類	外觀	分類	型號	備註
控制盒		單孔黃色控制盒	A22Z-B101Y	樹脂材質。 A22Z-B1□型無法使用 2a、2b、1a1b一體接點。A22Z-B2□型無法安裝A22型系列交替型、2a、2b、1a1b一體接點。
			A22Z-B201Y	

*2孔、3孔的控制盒請另行洽詢。
可使用A22E型的開關模組、安裝台、接頭、鎖定板。

額定/性能

■安全標準認證額定

- UL、cUL (File No.E41515) 6A 220VAC、10A 110VAC
- TÜV (EN60947-5-1) (低電壓指令) 3A 220VAC
- CCC (GB/T 14048.5) 3A 240VAC、1.5A 24VDC

■認證標準

認證機構	標準	檔案No.
UL * 1	UL508、C22.2 No.14	E41515
TÜV SÜD	EN60947-5-1 (直接開路動作認證)	詳情請另行洽詢。
CQC (CCC)	GB/T 14048.5	2003010303070635
KOSHA	EN60947-5-1	2009-156

註. 僅NC接點端具有直接開路動作。

* 1. 已於UL取得CSA C22.2 No.14標準的認證。(取得認證的產品為開關模組單體。)

■額定

接點 (一般負載用)

額定通電電流 (A)	額定電壓 (V)	額定電流 (A) *					
		AC15 (電感負載)	AC12 (電阻負載)	DC13 (電感負載)	DC12 (電阻負載)		
10	AC24	10	10	—	—		
	110	5	10				
	220	3	6				
	380	2	3				
	440	1	2	1.5	10		
	DC24	—	—				
	110					0.5	2
	220					0.2	0.6
380	0.1			0.2			

註1. 額定電流值是藉由NECA C4520的測試條件來判定。

上述額定值是以下列條件進行實驗的情況。

- (1) 環境溫度：20±2°C
 - (2) 環境濕度：65±5%RH
 - (3) 操作頻率：20次/min
2. 最小適用負載DC5V 10mA

■性能

項目	型號	A22TK
容許操作 頻率	機械性	30次/min.
	電氣性	30次/min.
絕緣阻抗		100MΩ min. (at 500 VDC)
耐電壓	同極端子間	AC2,500V 50/60Hz 1min.
	各端子與接地線間	AC2,500V 50/60Hz 1min.
振動誤動作 * 1		10~55Hz重複振幅1.5mm (1ms以內)
衝擊	耐久	1000m/s ²
	誤動作 * 1	最大250m/s ²
耐久性	機械性	10萬次以上
	電氣性	10萬次以上
使用環境溫度 * 2		-20~+70°C
使用環境濕度		35~85%RH
保存環境溫度		-40~+70°C
保護構造		IP65 * 3
感電保護等級		Class II
PTI (追蹤)		175
污染度		污染度3 (EN60947-5-1)

* 1. 誤動作1ms以內

* 2. 不得結冰、結露

* 3. 為面板前方的保護構造。

註1. 請使用額定值以下之負載電流。

2. 接點ON/OFF動作並無同步性。請依照您的使用條件進行確認。

3. 接點一旦開關負載之後，就無法再用於連接容量較小的負載。接點表面粗糙，可能影響接觸可靠性。

A22TK

構造／各部位名稱

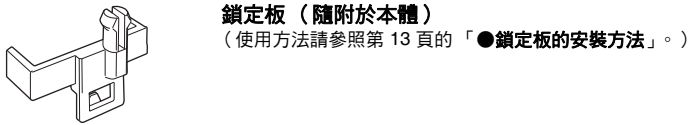
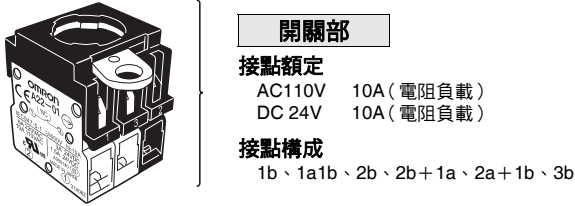
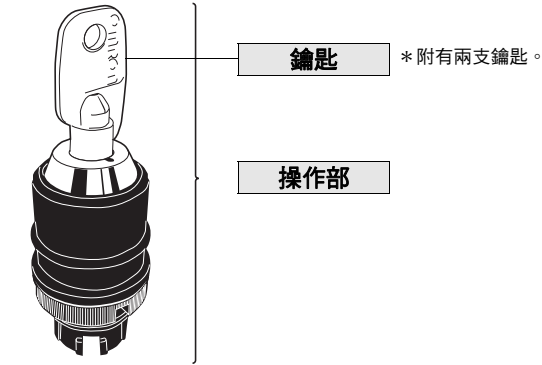

(上圖範例為有鑰匙型。)

外觀尺寸

(單位：mm)

A22TK-2LL型

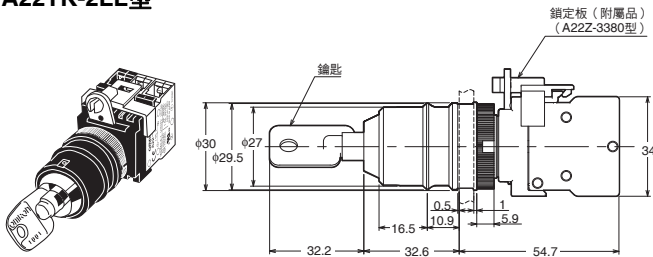

A22TK-2RL型

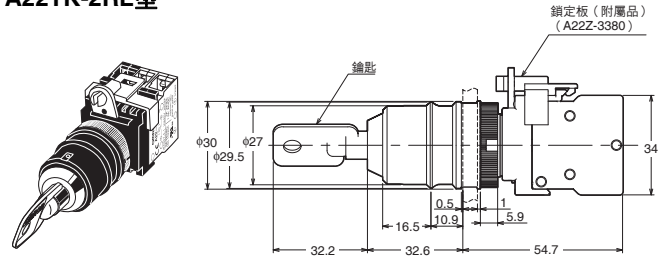

控制盒

A22Z-B101Y型 (單孔)

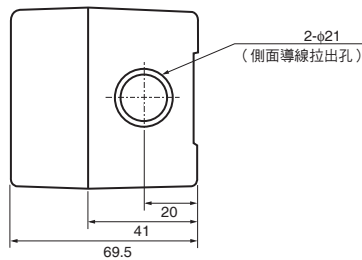
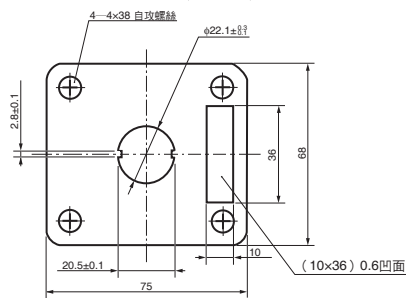

纜線拉出孔 (TOP VIEW)

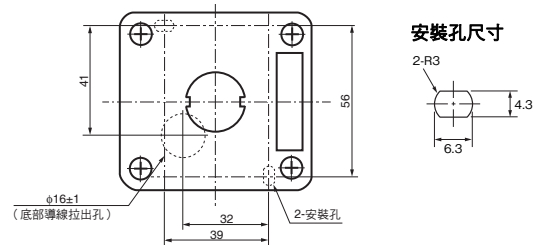

控制盒

A22Z-B201Y型 (單孔)

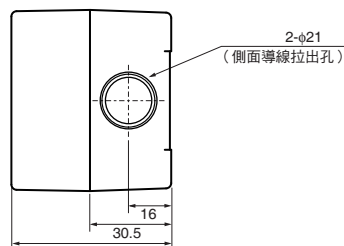
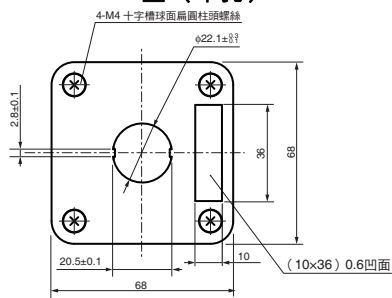

纜線拉出孔 (TOP VIEW)

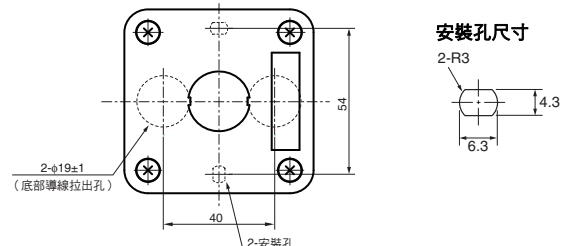

端子配置圖/BOTTOM VIEW

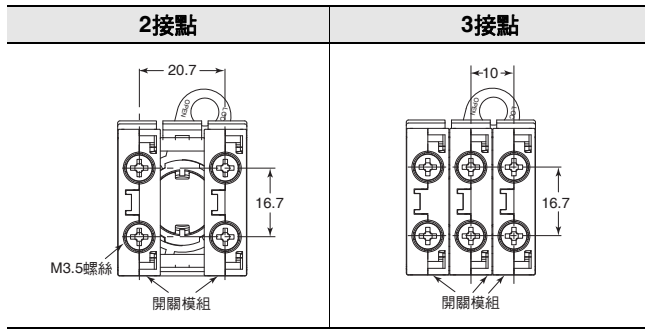

端子連接圖

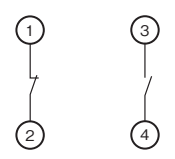
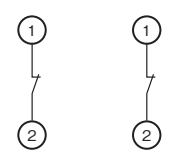
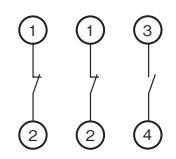
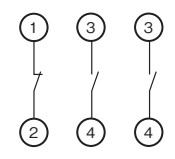
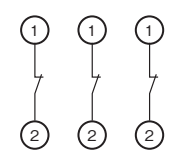
種類	端子連接圖 (BOTTOM VIEW)				
	1a1b	2b	2b+1a	2a+1b	3b
非照光型					

使用用途範例

●應用概觀

- 以手動方式切換正常操作模式與維護模式。
- 在正常操作模式下一旦防護門被打開，會立即切斷對馬達M2的電源供給。
- 在維護模式下，若放開或用力握住致能開關時，將會切斷對馬達M2的電源供給。
- 無論是在正常操作模式或維護模式下，只要按下緊急停止開關，會立即切斷對馬達M1及M2的電源供給。

●評估範例

PL/安全類別	使用機器型號	停止類別	復歸方法
相當於PLe/4	安全鑰匙選擇開關A22TK-2□□-11型 (1a1b) 電磁鎖安全門開關 D4NL-□A□A-□、-□A□B-□、-□A□C-□型 (機械鎖型) 致能手柄開關 A4EG型 安全防護開關 G9SX-GS226-T15型 適應性安全模組 G9SX-BC202型 (DC24V)	-	-

註. 上述PL評估結果僅限模式的切換功能。PL評估結果僅為參考範例，實際使用迴路時，請您先確認實際的使用條件，並親自進行評估。

●迴路範例

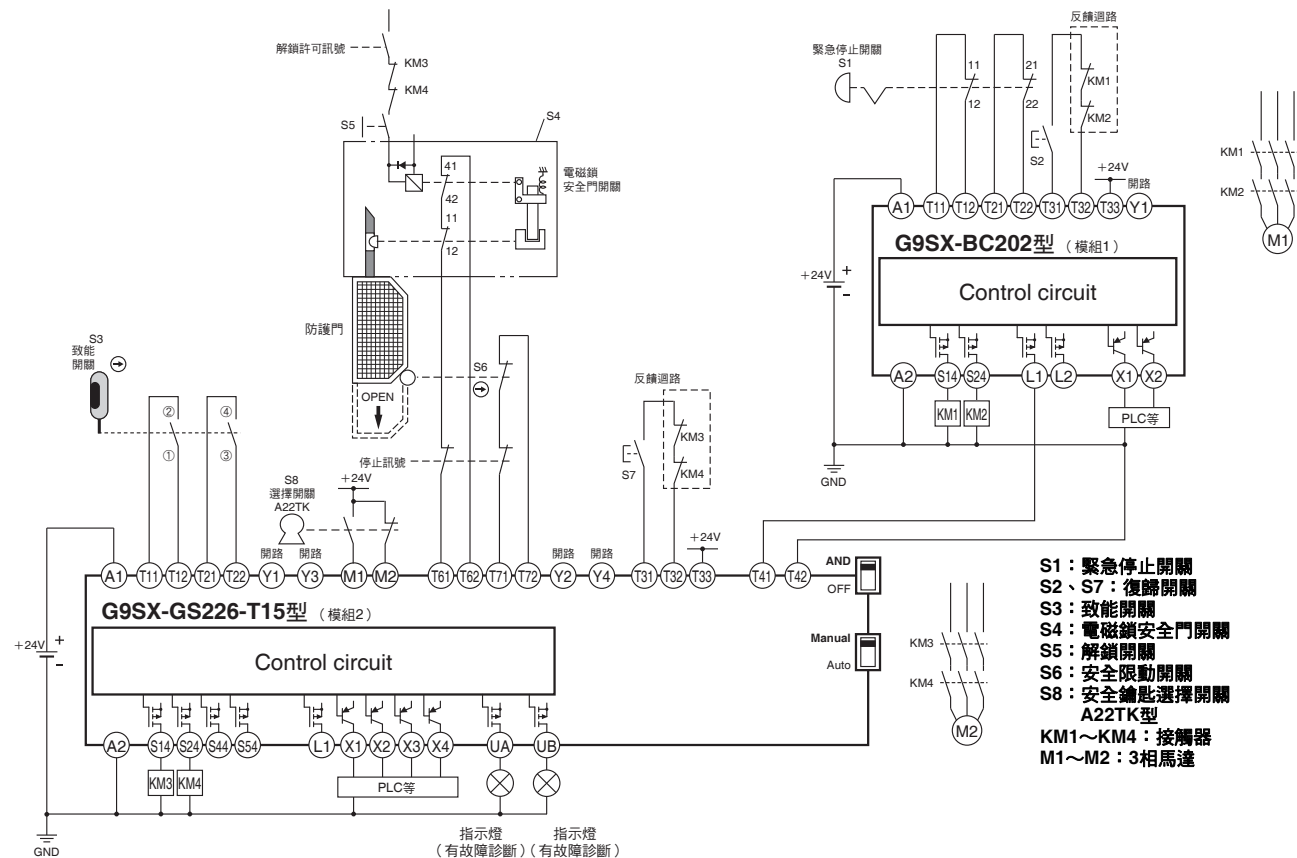

■動作時序圖

(G9SX-BC202型 (模組1))

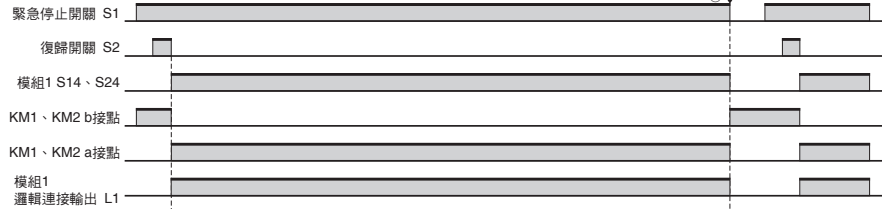

(G9SX-GS226-T15型 (模組2))

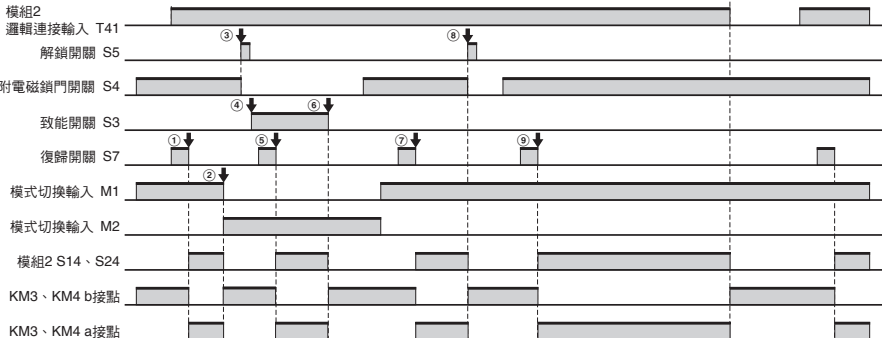

- 在操作模式下啟動G9SX-GS型
- 切換到維護模式
- 作業人員打開防護門進行維護作業
- 握住致能開關，按壓至中間位置
- 在維護模式下啟動G9SX-GS型
- 放開致能開關（或握緊）即可停止G9SX-GS型
- 關閉防護門並切換成操作模式後，重新啟動G9SX-GS型
- 在操作模式下一旦輸入停止訊號，G9SX-GS型會立即停止，此時即可打開防護門
- 關閉防護門後重新啟動G9SX-GS型
- 操作緊急停止開關→所有模組皆停止

註. 請將解鎖許可訊號設定為：在裝置的危險動作停止後，確認開門不會導致危險發生，才轉為ON。

● 應用概觀

- ① 在切換至運轉模式的狀態下，防護門關閉，可確認旋轉體停止及防護門的鎖定狀態，按下復歸開關S7後，將開始對馬達M的電源供給。
- ② 從PLC對馬達控制器下達高速旋轉的指令。
- ③ 從S8發出停止訊號。
- ④ 從PLC對馬達控制器下達減速指令。
- ⑤ 旋轉體的速度降至安全速度以下時，允許解除防護門的鎖定。
- ⑥ 利用S5解除防護門的鎖後，切斷對馬達M的電源供給。
- ⑦ 利用模式切換開關，切換至維護模式。
- ⑧ 從PLC對馬達控制器下達低速旋轉指令。
- ⑨ 若將致能手柄開關保持在中間位置，將自動重新開始對馬達M的電源供給。
- ⑩ 作業員打開防護門執行維護作業。

● 評估範例

PL/安全類別	使用機器型號	停止類別	復歸方法
相當於PLd/3	安全鑰匙選擇開關A22TK-2□□-11型 (1a1b) 電磁鎖安全門開關 D4NL-□A□A-□、-□A□B-□、-□A□C-□型 (機械鎖型) 致能手柄開關A4EG型 低速檢測模組G9SX-LM224-F10-R□型 適應性安全模組G9SX-BC202型 (DC24V)	-	-

註. 上述PL評估結果僅限模式的切換功能。PL評估結果僅為參考範例，實際使用迴路時，請您先確認實際的使用條件，並親自進行評估。

● 迴路範例

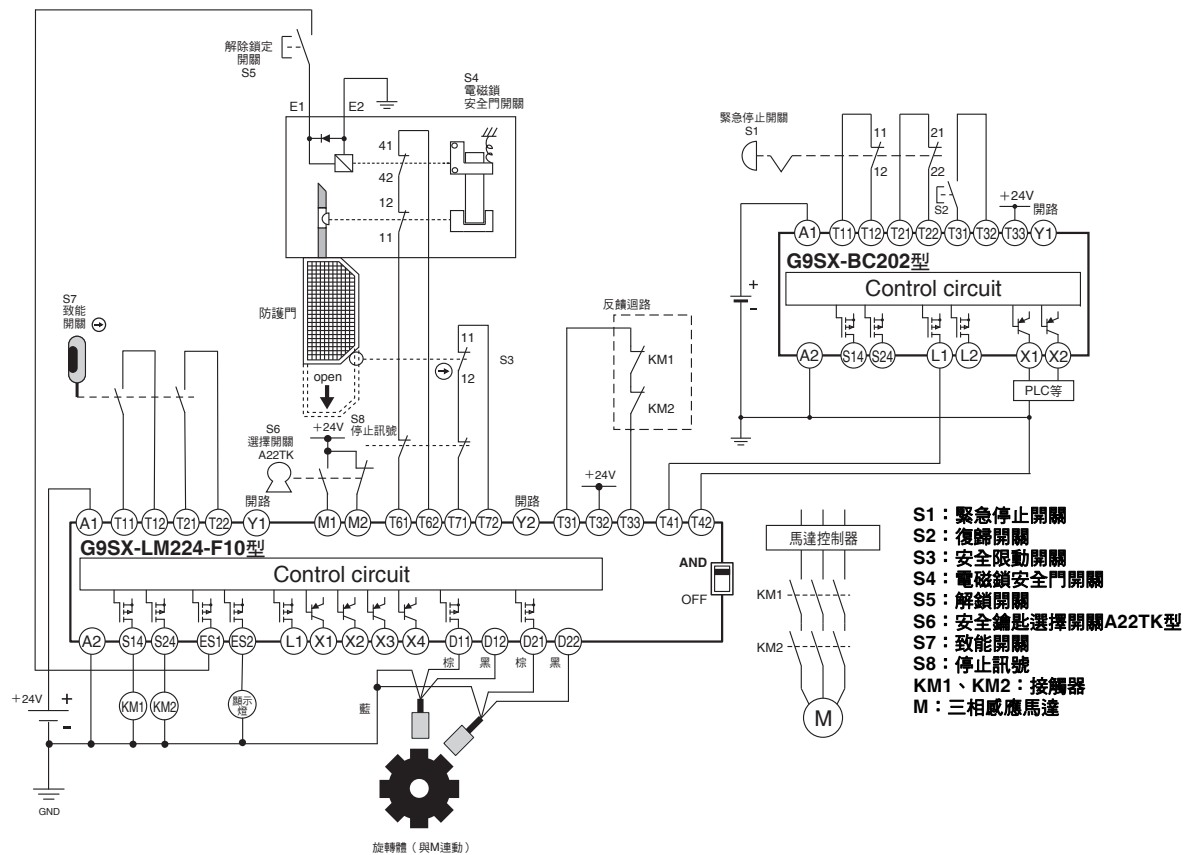

■ 動作時序圖

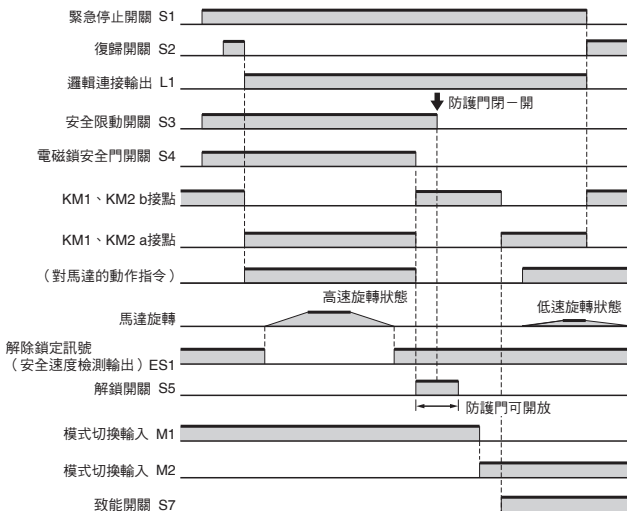

使用注意事項

關於面板安裝

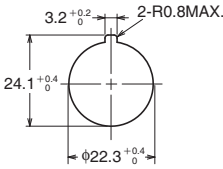
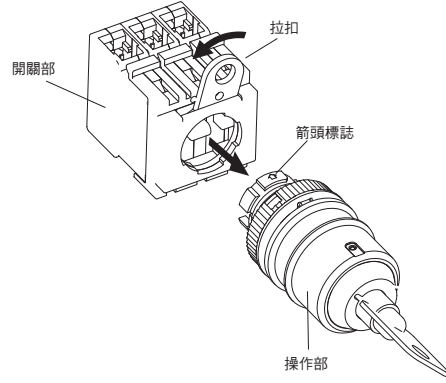
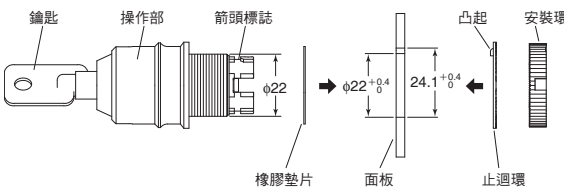
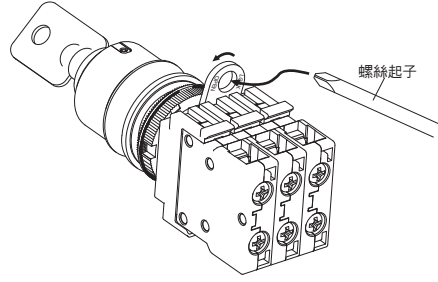
<p>① 面板加工尺寸</p> <ul style="list-style-type: none"> · 面板加工尺寸如下。 · 請使用厚度1~5mm的安裝面板。  <ul style="list-style-type: none"> · 止迴環為標準裝備。 · 若要在面板上進行塗裝等外觀處理，請考量所指定的面板加工尺寸，應為外觀處理後的尺寸。 	<p>③ 將開關安裝於操作部的的方法</p> <ul style="list-style-type: none"> · 請將刻印在操作部上的箭頭標誌端朝開關部有拉扣的方向插入，並且依照下圖所示的方向移動拉扣。 
<p>② 於面板上安裝操作部的的方法</p> <ul style="list-style-type: none"> · 從面板前方插入操作部，並從端子側插入並鎖緊止迴環及安裝環。此時請確認操作部與面板之間有隨附的橡膠墊片。 · 安裝環的旋轉扭力為0.98~1.96N·m。 · 請將止迴環凸起部分插入面板的止迴凹槽處，再鎖緊安裝環。 	<p>④ 移除方法</p> <ul style="list-style-type: none"> · 請依照下圖所示移動拉扣，並拉出操作部或開關部。此外，拉扣的孔洞內徑為6.5mm，因此可插入螺絲起子等工具，依照下圖所示的方向拉動拉扣來進行拆卸。 

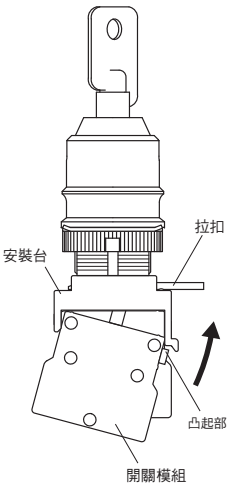
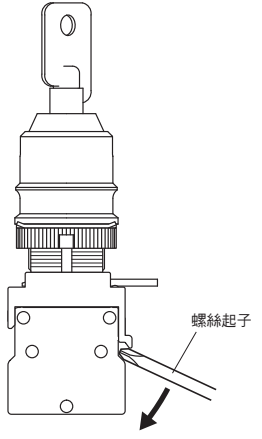
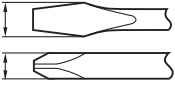
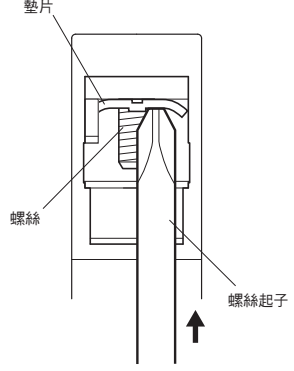

關於開關模組

<p>① 開關模組的安裝方法</p> <ul style="list-style-type: none"> · 請將開關模組的小凸起部掛在安裝台反面拉扣的溝槽上，並依照下圖箭頭方向將開關模組往上推。 	<p>② 開關模組的拆卸方法</p> <ul style="list-style-type: none"> · 將螺絲起子插入安裝台與開關模組的縫隙，並依照下圖的箭頭方向往下壓。  <p>請使用下列螺絲起子。</p> <ul style="list-style-type: none"> ⊖ 螺絲起子 3~6mm ⊕ 螺絲起子 φ3~6mm 	<p>關於配線作業</p> <p>圓型壓接端子的配線方法</p> <ul style="list-style-type: none"> · 鬆開開關模組的端子螺釘，在螺釘完全取下的狀態下，依照下圖所示插入螺絲起子後，將墊片朝箭頭方向往上押以暫時固定住。此狀態下即可插入圓型壓接端子，請在插入端子後，鎖緊螺釘來進行配線。 
---	---	--

正確使用須知

●關於「按鈕開關共通注意事項」，請參閱本公司官網 (<http://www.omron.com.tw>)。

警告標示的意義

 危險	若未正確使用，可能會因為此危險而造成重傷或甚至死亡。此外，亦可能會導致同等的重大物質損害。
 注意	如未正確操作，可能因警告所述的危險而導致輕傷或中度傷害，或遭受財物損失。
安全注意事項	指出基於安全使用產品的目的所應實施或避免的事項。
使用注意事項	指出為預防產品無法動作、誤動作或對性能／功能造成不良影響所應實施或避免的事項。

危險

配線錯誤、設定錯誤、開關故障等可能會導致安全功能無法正常運作，使機械持續動作，此情況恐造成人員傷亡等事故。請務必在開始運轉前，確認安全功能是否正確動作。



注意

若操作部與開關部分離，將會因無法停止機器而造成危險。
為了讓操作部與開關部不會輕易分離，請使用 A22Z-3380 型鎖定板來固定開關部的拉扣。



(請參閱次頁的「●鎖定板的安裝方法」。)

[滑動鑰匙併用時]

有可能會因為機器動作而造成傷害。
在門開啟的狀態下，請使用預備的門開關操作鑰匙及預備的鑰匙，避免形成無效化。



[柵外、柵內使用時]

有可能會因為機器動作而造成傷害。
請使用預備的鑰匙，避免使柵外、柵內的開關無效化。



安全注意事項

●設置環境

- 請勿在有可燃性氣體、引火性氣體等的環境中使用。
- 請勿在油中、水中或經常有水或油濺的環境下使用本產品。水或油有可能侵入內部。

●配線

- 為預防迴路短路造成開關破損，請以遮斷電流值為額定電流 1.5~2 倍之保險絲串聯連接開關。
以 EN 認證額定使用時，請使用符合 IEC60269 的 10A 保險絲 gI 或 gG。
- 請勿在開關通電的狀態下進行配線作業。並且請勿觸摸通電中的端子等充電部位。
- 開關模組請於確認接點規格後再安裝。安全迴路請使用 NC 接點。否則可能無法正常動作。使用前請確認安全動作。
- 操作部模組請於確認動作規格後再安裝。否則可能無法正常動作。使用前請確認安全動作。

●設置作業

- 請勿摔落產品。產品功能可能無法充分發揮。
- 安裝時請特別注意，勿使產品墜落。否則恐導致人員受傷。
- 操作部的鑰匙請安裝在不會接觸身體的部位。否則恐導致人員受傷。
- 請勿將本產品做為門鎖或止擋器使用。以免產品破損而無法操作。
- 請務必使用隨附的止迴環。以免產品旋轉而無法操作。

●其他

- 不論在任何情形下都請勿分解、改造本產品，否則可能影響正常動作。
- 開關的耐久性依開關條件而有相當大的差異。使用時，請務必依據實際的使用條件進行實機確認，並在不會導致性能產生問題的開閉次數範圍內使用。
- 維護、修理時，請勿由設備使用者自行維護、修理，請聯絡（洽詢）設備（機械）製造商。

使用注意事項

●關於使用環境

- 此開關為室內規格。
在室外使用可能造成開關故障。
- 請勿在飄散腐蝕性氣體（H₂S、SO₂、NH₃、HNO₃、Cl₂等）或高溫高濕的環境下使用本產品，否則可能造成接點接觸不良或腐蝕而損壞。
- 請勿於下述環境中使用。
 - 溫度變化劇烈的場所
 - 濕度高而有可能結露的場所
 - 振動劇烈的場所
 - 防護門內側可能接觸切割粉塵、加工碎屑、油、藥品的場所
 - 會接觸到清潔劑、稀釋劑等溶劑的場所

●開關的保管

- 避免將開關存放在飄散腐蝕性氣體（H₂S、SO₂、NH₃、HNO₃、Cl₂等）、灰塵或高溫高濕的環境下。

●關於安裝

- 安裝時請勿以尖嘴鉗等工具過度鎖緊安裝環。否則可能損壞安裝環。（規定的鎖合扭力為 0.98~1.96N·m。）
- 請使用厚度 1~5mm 的安裝面板。

●鎖定板的安裝方法

- 請先確認把安裝台的拉扣位置朝向操作部固定的那一側，並將鎖定板的突起部份往安裝台的拉扣孔內插。
- 請將鎖定板的孔洞朝安裝台的突起部推，直到聽到「喀」的聲音。安裝後，請確認拉扣不會動。

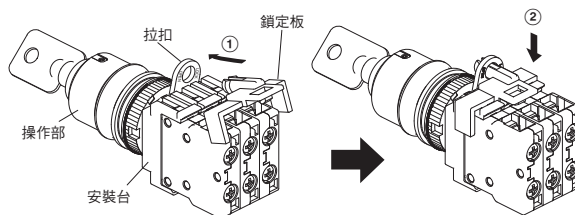

● 鑰匙的操作

- 將鑰匙轉至動作限度位置或自由位置時，請避免施加 $1.47\text{N}\cdot\text{m}$ 以上的力道。

● 關於配線

- 端子螺釘是帶有方型墊片的M3.5的十字／一字螺釘。
- 請以 $1.08\sim 1.27\text{N}\cdot\text{m}$ 的扭矩鎖緊端子螺釘。
- 可進行單線、絞線、壓接端子的配線。
- 適合的配線材料

絞線：最大 2mm^2 以下

單線：最大 $\phi 1.6\text{mm}$ 以下

裸壓接端子附絕緣包覆壓接端子

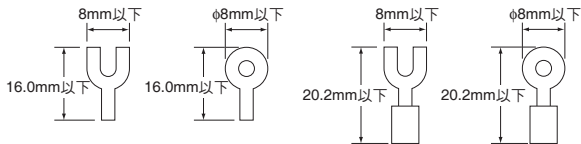

- 完成開關的配線作業後，請確保適當的絕緣距離。
- 請勿用過大的力道拉扯導線，否則配線可能脫落。
- 纜線無法反覆彎曲。
- 彎曲纜線進行配線時，請將彎曲半徑設在 $R45\text{mm}$ 以上，以避免損傷纜線的絕緣體、護套等。否則可能造成火災、漏電。

● 關於使用環境

- 本產品為IP65型。面板為防滴水保護構造，即使有水氣自面板表面直接噴流，也不會造成有害的影響。
- 此開關為室內規格。若在戶外使用可能會造成故障。

● 關於微小負載時的使用

如果於微小負載回路開關時，使用一般負載用開關，將造成接觸不良。請參照下圖，在使用範圍內挑選開關使用。另外，即使在下圖所示範圍內使用微小負載型，當開關時發生突波電流等負載的情況，會嚴重耗接點損而縮短使用壽命。請視需要插入接點保護迴路。最小適用負載以N水準為參考值。這表示信賴水準60% ($\lambda 60$) 時的故障水準等級。

(JIS C5003)

$\lambda_{60} = 0.5 \times 10^{-6} / \text{次}$ ，代表在信賴水準60%時，推算會有 $\frac{1}{2,000,000}$ 次以下的故障。

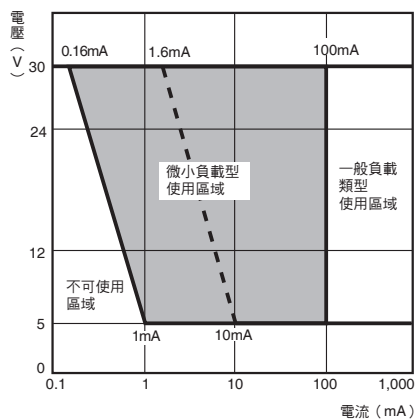

● 其他

- 若要在面板上進行塗裝等外觀處理，請考慮所指定的面板開孔尺寸，應為外觀處理後的尺寸。
- 開關的構造會因為激烈震動或衝擊，而發生動作不良或損壞的情況。

另外，開關大多為樹脂產品，因此在碰觸到尖銳的物體時可能會造成刮傷。特別是操作部位的損傷，可能會影響外觀以及妨礙動作。

在處理開關時，請注意不可隨意丟放或向下掉落。

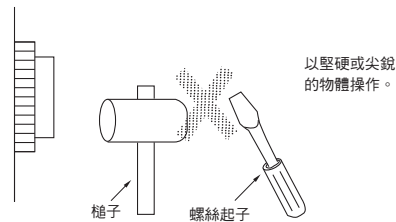
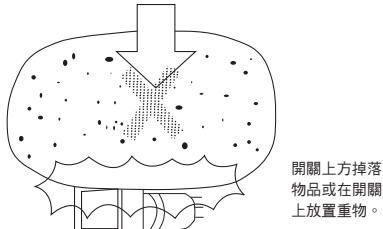
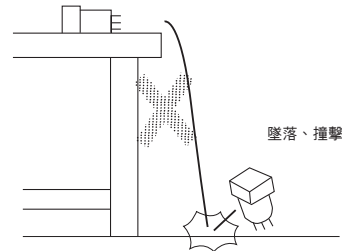

- 請有計畫性地進行定期檢修。
- 請勿將鑰匙開關用於機械的停止啟動。
- 利用鑰匙切換模式請僅由作業手冊規定的作業承辦人執行。
- 請使用額定值以下之負載電流。
- 接點ON/OFF動作並無同步性。請依照您的使用條件進行確認。

致 購買歐姆龍商品的顧客們

同意事項

承蒙對歐姆龍商品的肯定與支持，謹此表達萬分謝意。您選購「歐姆龍商品」時，如無特別的合意，無論您於何處購得「歐姆龍商品」，均將適用本同意事項所記載各項規定，請先了解、同意下列事項，再進行選購。

1. 定義

本同意事項中之用語定義如下：

- ① 「歐姆龍」：台灣歐姆龍股份有限公司為日本歐姆龍株式會社之海外子公司。
- ② 「歐姆龍商品」：「歐姆龍」之FA系統機器、通用控制機器、感測器
- ③ 「型錄等」：有關「歐姆龍商品」之「Best控制機器型錄」、其他型錄、規格書、使用說明書、操作手冊等，包括以電磁方式提供者。
- ④ 「使用條件等」：「型錄等」中所記載之「歐姆龍商品」之利用條件、額定值、性能、作動環境、使用方法、使用上注意、禁止事項及其他
- ⑤ 「客戶用途」：客戶使用「歐姆龍商品」之使用方法，包括於客戶製造之元件、電子基板、機器、設備、或系統中組裝或使用「歐姆龍商品」。
- ⑥ 「兼容性等」：就「客戶用途」，「歐姆龍商品」之（a）兼容性、（b）作動、（c）未侵害第三人智慧財產權、（d）法令遵守以及（e）符合各項規格等事項。

2. 記載內容之注意事項

就「型錄等」之記載內容，以下各點請惠予理解。

- ① 額定值以及性能值係於單項實驗中基於各項實驗條件所得出之數值，並非保證各額定值以及性能值在其他複合條件之下所得之數值。
- ② 參考資料僅供參考，並非保證於該範圍內產品均能正常運作。
- ③ 使用案例僅供參考，「歐姆龍」並不就「兼容性等」保證。
- ④ 「歐姆龍」因改良產品或「歐姆龍」之因素，可能停止「歐姆龍商品」、或變更「歐姆龍商品」之規格。

3. 選用使用時之注意事項

選購以及使用時，以下各點請惠予理解。

- ① 除額定值、性能外，使用時亦請遵守「使用條件等」規定。
- ② 請客戶自行確認「兼容性等」，判斷是否可使用「歐姆龍商品」。「歐姆龍」就「兼容性等」，一概不予保證。
- ③ 就「歐姆龍商品」於客戶系統全體中之所預設之用途，請客戶務必於事前確認已完成適切之配電、安裝。
- ④ 使用「歐姆龍商品」時，請實施、進行（i）於額定值以及性能有餘裕之情形下使用、備用設計等「歐姆龍商品」；（ii）於「歐姆龍商品」發生故障時亦能對「客戶用途」之危害降到最小之安全設計（iii）在整體系統中建構對使用者之危險通知安全對策；（iv）對「歐姆龍商品」以及「客戶用途」進行定期維修。
- ⑤ 「歐姆龍商品」係以作為一般工業產品使用之通用品而設計、製造。
因此並不供以下之用途而為使用，客戶如將「歐姆龍商品」用於以下用途時，「歐姆龍」對「歐姆龍商品」一概不予保證。但雖屬以下用途，惟如為「歐姆龍」所預期之特殊產品用途、或有特別合意時除外。
 - （a）有高度安全性需求之用途（例如：核能控制設備、燃燒設備、航空、太空設備、鐵路設備、升降設備、娛樂設備、醫療用機器、安全裝置、其他有危害生命身體之用途）
 - （b）有高度信賴性需求之用途（例如：瓦斯・自來水・電力等之供應系統、24小時連續運轉系統、結算系統等有關權利・財產之用途等）
 - （c）嚴苛條件或環境下之用途（例如：設置於屋外之設備、遭化學污染之設備、受遭電磁波妨害之設備、受有震動、衝擊之設備等）
 - （d）「型錄等」所未記載之條件或環境之用途
- ⑥ 除上述3.⑤（a）至（d）所記載事項外，「本型錄等記載之商品」並非汽車（含二輪機車。以下同）用商品。請勿將其安裝於汽車使用。

4. 保證條件

「歐姆龍商品」之保證條件如下：

- ① 保證期間：購入後1年。
- ② 保證內容：就故障之「歐姆龍商品」，由本公司自行判斷應採取下列何種措施。
 - （a）於本公司維修服務據點對故障之「歐姆龍商品」進行免費維修。
 - （b）免費提供與故障之「歐姆龍商品」相同數量之代用品。
- ③ 非保證對象：故障原因為以下各款之一時，不提供保證：
 - （a）將「歐姆龍商品」供作原定用途外之使用時；
 - （b）超出「使用條件等」之使用；
 - （c）違反本同意事項「3. 選用使用時之注意事項」之使用；
 - （d）非由「歐姆龍」進行改裝、修理所致者；
 - （e）非由「歐姆龍」人員所提供之軟體所致者；
 - （f）「歐姆龍」出貨時之科學・技術水準所無法預見之原因；
 - （g）前述以外，非可歸責「歐姆龍」或「歐姆龍商品」之原因（含天災等不可抗力）

5. 責任限制

本同意事項所記載之保證，為有關「歐姆龍商品」之全部保證。

就與「歐姆龍商品」有關所發生之損害，「歐姆龍」以及「歐姆龍商品」之販售店，不予負責。

6. 出口管理

將「歐姆龍商品」或技術資料出口或提供予非境內居住者時，應遵守各國有關安全保障貿易管理之法令規則。客戶如違反法令規則時，「本公司」得不予提供「歐姆龍商品」或技術資料。

台灣歐姆龍股份有限公司

<http://www.omron.com.tw>

OMRON 產品技術客服中心



008-0186-3102

【產業自動化】
產品技術諮詢服務

· 服務時間 ·

週一 ~ 週五

8:30~12:00/13:00~19:00

· FAX諮詢專線 ·

002-86-21-50504618

· E-mail諮詢 ·

<http://www.omron.com.tw>

- 台北總公司：台北市復興北路363號6樓（弘雅大樓）
電話：02-2715-3331 傳真：02-2712-6712
- 新竹事業所：新竹縣竹北市自強南路8號9樓之1
電話：03-667-5557 傳真：03-667-5558
- 台中事業所：台中市台灣大道二段633號11樓之7
電話：04-2325-0834 傳真：04-2325-0734
- 台南事業所：台南市民生路二段307號22樓之1
電話：06-226-2208 傳真：06-226-1751

特約店

註：規格可能改變，恕不另行通知，最終以產品說明書為準。